

Ruuvikuljettimet

Kourumaiset ruuvikuljettimet

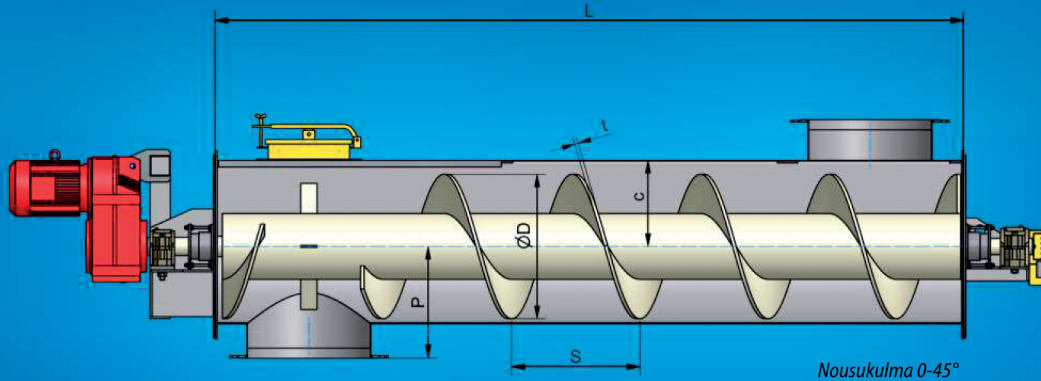

Siirtoruuvi Oy:n kourumaiset vakioruuvikuljettimet

D	S	t	c	P	L max	* Tuotto max m ³ /h	Konetehto kW max
160	160	5	105	150	4500	7	3
200	200	5	125	180	6500	13	5,5
250	250	5	150	224	6500	25	7,5
300	300	5	167	280	8500	60	11
400	355	5	220	335	9000	100	15
500	400	6	280		10000	150	22
600	500	8	325		10000	260	30
800	630	8	450		12000	600	45
1000	800	10	560		12000	800	55
1250	1000	10	710		12000	1100	75

* Laskettu 50 % täyttöasteella

Toimitamme myös vakiotyypistä poikkeavia ruuvikuljettimia lähtötietojenne ja vaatimustenne mukaan.

Voimansiirto

- tappivaihdemoottori
- tappivaihte, sähkömoottori ja kiilahihnavälitys
- vaihdemoottori ja kytkin tai ketjuvälitys
- säädettävät käytöt

Kourun yläreunan kaksinkertainen särmäys antaa sille suuren jäykkyyden ja pitää kourun ehdottoman suorana. Kansilevy on helposti irroitettavissa. Käyttö- ja vapaanpään laakerit ovat pallomaisia rullalaakereita, jotka ottavat vastaan sekä aksiaalisen että radiaalisen kuormituksen.

Akselitiivistys

- nauhapoksi
- nauhapoksi paineilmalla
- huulitiivistys TSNL
- mekaaniset tiivisteet

Ilmoittakaa meille:

kuljettava aine, sen määrä, ominaisuudet, kuljetuspituus, kuljettimen sijoituspaikka- ja asento. Me toimitamme teille sopivan ruuvikuljettimen.

Toimitamme ruuvikuljettimia myös räjähdysvaarallisiin tiloihin ATEX-tilaluokkaan 21 ja 22 (94/9/EY laiteluokka 2 ja 3).

Materiaalit: S355, EN-1.4307, EN-1.4404, EN-1.4462, EN-1.4162 / LDX, EN-1.4410, SMO254, Hardox 400